

**Стиральная машина**  
**Washing Machine**

**WKE 13580 D**  
**WKE 13560 D**

**BEKO**

<b>1</b>	Спецификация Вашей стиральной машины	> 3
<b>2</b>	Предостережения	> 4
<b>3</b>	Установка	> 6
<b>4</b>	Подготовка	> 8
<b>5</b>	Выбор программы и эксплуатация Вашей машины	> 9
<b>6</b>	Техническое обслуживание и очистка	> 13

# Ваша стиральная машина

---

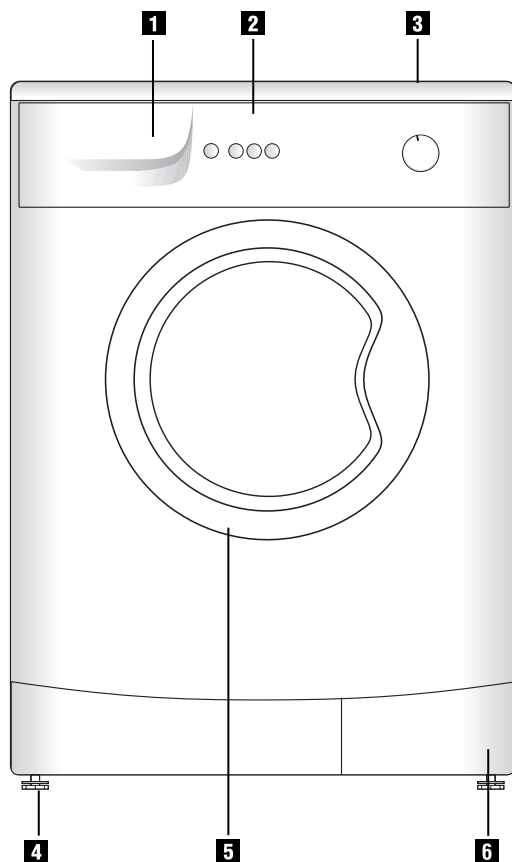

- |  |                             |
|--|-----------------------------|
| <b>1</b> Выдвижной распределитель моющих средств | <b>4</b> Регулируемые ножки |
| <b>2</b> Панель управления                       | <b>5</b> Передняя дверь     |
| <b>3</b> Верхняя поверхность                     | <b>6</b> Крышка фильтра     |

Иллюстрации данного руководства схематичны и могут не полностью соответствовать приобретенной Вами продукции.

# 1 Спецификация Вашей стиральной машины

Модели		WKE 13580 D	WKE 13560 D
максимальная загрузка сухого белья		3,5	3,5
Высота	(см)	84	84
Ширина	(см)	60	60
Глубина	(см)	35	35
Вес нетто	(см)	58	58
Электропитание	(В / ГЦ)	230 V / 50hz	230 V / 50hz
Общий ток	(А)	10	10
Общая мощность	(Вт)	2300	2300
Скорость стирки и полоскания (оборотов в минуту)		52	52
Скорость отжима (макс. оборотов в минуту)		800	600

Для улучшения качества продукции могут быть внесены изменения в спецификации без предварительного уведомления.

Значения, указанные на маркировке приобретенной Вами продукции или в сопутствующих напечатанных документах, получены в лабораторных условиях в соответствии со стандартами. Данные значения могут варьироваться в зависимости от использования продукции и условий эксплуатации.



Продукция сертифицирована. Информация о сертификации по тел.8-800-200-23-56 (звонок бесплатный) Произведено ООО «БЕКО» 601010, Владимирская область, г.Киржач, ул. Гагарина, д.23, офис 7

## 2 Предостережения

- Данная продукция разработана для домашнего использования.
- Ваша стиральная машина рассчитана на 230 В. При более низком напряжении она может не работать.
- Если значение тока предохранителя у Вас дома меньше 16 ампер, обратитесь к квалифицированному электрику и установите предохранитель на 16 ампер.
- При использовании с трансформатором или без него, убедитесь в установке заземления, выполненного квалифицированным электриком. При эксплуатации без заземления наша компания не несет ответственности за возможные повреждения.
- Ваша машина не должна располагаться на коврик, постеленном на полу. Иначе электрические части могут перегреться, так как машина не сможет забирать воздух снизу. Это может привести к неисправностям машины.
- При установке машины убедитесь, что краны холодной и горячей воды правильно подсоединены. Иначе Ваше белье будет горячим в конце процесса стирки и быстро изнашивается.
- При повреждении шнура/вилки питания машины необходимо вызвать уполномоченную службу.
- Убедитесь, что шланги подачи воды новые. Не используйте старые/изношенные шланги подачи воды. Это может быть причиной пятен на белье.
- Перед стиркой одежды, которая была предварительно обработана очищающими средствами (газолиновый эфир или жидкий пятновыводитель и пр.) необходимо тщательное полоскание в чистой воде.
- Никогда не промывайте устройство со сливного шланга! Существует риск удара током! Перед очисткой всегда отключайте питание, вытянув вилку из розетки.
- Никогда не прикасайтесь к вилке влажными руками. Никогда не тяните за шнур, только за вилку.
- Если шнур питания или вилка повреждены или машина показывает другие ошибки, не используйте ее!
- Если неисправность невозможно удалить, используя информацию, данную в указаниях по эксплуатации: Выключите машину, выньте вилку из розетки, закройте кран воды и обратитесь в сервисный центр обслуживания клиентов. Никогда не пытайтесь самостоятельно отремонтировать машинку.
- При использовании машины в первый раз выберите программу хлопок 90°C моющим средством без загрузки белья для подготовки к стирке. После стирки очень грязной одежды, например, рабочая одежда автослесаря, рекомендуется повторить процесс чистки машины.
- Эффективность работы Вашей стиральной машины зависит от суммарного эффекта машины, воды и используемого моющего средства. Если используете некачественные моющие средства, пятна на белье будут оставаться. Перед стиркой белья в пятнах уделите внимание их очистке, о чем говорится на следующих страницах.
- Ваша машина разработана таким образом, чтобы возобновить свою работу при возобновлении подачи питания после перерыва. Невозможно отменить программу, нажав кнопку вкл/выкл. При возобновлении питания машина продолжит программу с того момента, где она остановилась.
- После изготовления машины в ней может оставаться немного воды из-за процессов контроля качества производства. Это не причинит вред машине.

## Необходимо сделать перед вызовом уполномоченной службы

Если мигает свет первой вспомогательной функции слева	Это режим блокировки от детей. ( См. Блокировка от детей)
Если мигает свет индикатора стирки и блокировки двери на индикаторе последовательности программы, и постоянно горит свет индикатора окончания стирки	Кнопка выбора программы может быть не достаточно сильно нажата. Переустановите программу, повернув кнопку выбора программы. Если предупреждение продолжается, обратитесь в уполномоченную службу.
Если начинает мигать кнопка Запуск/Пауза/Отмена после некоторого времени, после запуска машины	дверь не заблокирована. Откройте и закройте дверь повторно и перезапустите программу стирки.
Если мигает свет «стирка» на индикаторе последовательности программы	Возможно нет воды или закрыты краны. Проверьте краны. Выключите машину и перезапустите. Если ситуация не исправляется, вытащите вилку из розетки, закройте краны и обратитесь в уполномоченную службу.
Если невозможно запустить или выбрать программу	Возможно машина находится в режиме самозащиты из-за проблем подачи (напряжение, давление воды и пр.) Поэтому Вы не можете запустить или выбрать программу. Нажмите кнопку Запуск/Пауза/Отмена в течение 3 секунд и вернитесь к заводским установкам. (См. Отмена программы)
Если отключена вода во время работы машины, текущая программа не продолжается. Для продолжения программы	Нажмите кнопку «Пуск/Остановка/Отмена» и программа продолжится.
Ваша машина может остановиться из-за низкого напряжения	Подождите. Когда напряжение вернется в норму, машина запустится.
После изготовления машины в ней может оставаться немного воды из-за процессов контроля качества производства.	Это не причинит вред машине.
Вы выбрали программу и нажали кнопку «Запуск/Пауза/Отмена», но машина не запускается	Вилка машины возможно не до конца вставлена в розетку, передняя дверь не закрыта или перегорел предохранитель.
Из-под машины бежит вода	Проверьте шланги подачи и слива воды. Они нормально установлены? Возможно неправильно установлены прокладки шлангов подачи воды. Если проблема не в этом, возможно плохо закрыт фильтр насоса.
Вода сразу сливается?	Проверьте, подключен ли сливной шланг, как указано в руководстве.
Во время спуска воды слышится звук работающего насоса воды	Этот звук допустим.
Пена выливается из распределителя моющих средств?	Проверьте, подходит ли данное моющее средство для автоматических машин. Используйте рекомендованное количество моющего средства при следующей стирке.
Если иногда Вы недовольны качеством полоскания и отжима (на белье частично остается моющее средство или оно не достаточно сухое)?	Убедитесь, что выбрали правильную программу, правильно отрегулировали кнопку регулировки/уменьшения скорости и загрузили белье соответственно выбранной программе, попробуйте снова, когда нормализуется напряжение.

### 3 Установка

#### 1. Удаление упаковочных креплений

Чтобы удалить упаковочное крепление, наклоните машину назад, снимите крепление, потянув за жгут.

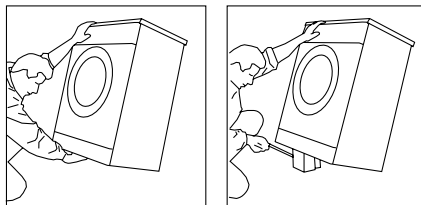

#### 2. Удаление транспортировочных болтов

Перед эксплуатацией машины необходимо снять транспортировочные болты. Для этого

1. Полностью открутите болты «С» повернув их против часовой стрелки соответствующим ключом.
2. Вытяните транспортировочные болты.
3. Вставьте пластиковые колпачки «Р» в направлении стрелочки в отверстия, откуда были извлечены транспортировочные болты.

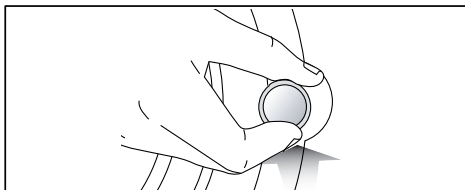
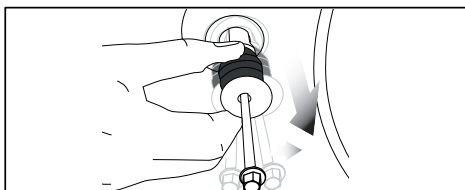
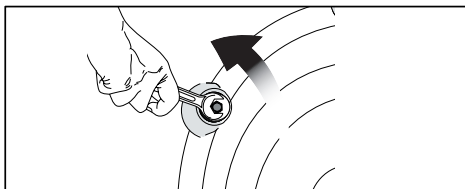

Обратите внимание! Сохраняйте транспортировочные болты в безопасном месте на случай повторного использования при другой транспортировке.  
Транспортируйте машину с установленными болтами.

#### 3. Регулировка ножек

Ваша машина должна стоять в одной плоскости и сбалансировано на ножках, чтобы работать тише и без вибраций. Сначала, открутите пластиковую контргайку на регулируемой ножке машины. После установки баланса, регулируя ножки, затяните пластиковую контргайку.

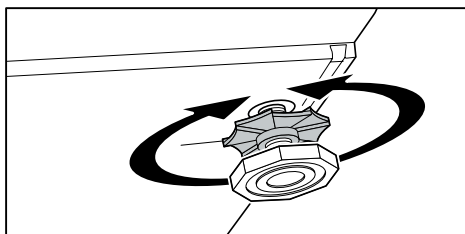

## Соединения для воды

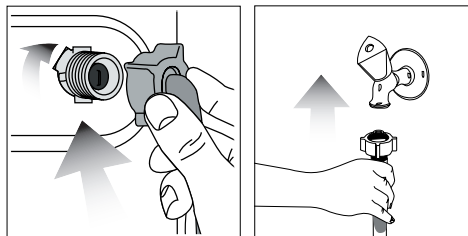

### а) Шланг подачи воды

Особые шланги, которые поставляются с машиной, подсоединяются к клапанам подачи воды на машине. Шланг с красной биркой для горячей воды, с голубой – для подачи холодной.

Для предотвращения протекания воды, что может случиться на точках соединения, в шланги кладутся или в комплект резиновые прокладки (4 шт. для моделей с двойными отверстиями подачи воды и 2 шт. для других моделей). Данные прокладки должны быть использованы для соединений на обоих концах шланга. Прокладки со стороны машины должны соответствовать каналу фильтра шланга.

Так как точки соединения находятся под давлением воды, максимально откройте краны после соединения. Проверьте на предмет протекания в точках соединения. Чтобы предотвратить утечку воды и вызванные этим повреждения, закрывайте краны, когда не пользуетесь машиной.

Минимум 1 бар, максимум 10 бар давления воды в кране необходимо для эффективной работы машины. (На практике, 1 бар означает, что более 8 литров воды в минуту вытекает из полностью открытого крана.)

Установите изогнутый конец шланга в машину. Гайки на шланге затягивайте руками, а не ключом.

Модели с двойными отверстиями подачи воды можно использовать как модели с одинарным отверстием подачи воды при помощи разъема. Разъем следует устанавливать в клапан горячей воды. Необходимо использовать резиновую прокладку для предотвращения утечки воды из точек соединения.

Не подключайте машину с одинарным отверстием для подачи воды к клапу горячей воды. Машина может включить режим защиты, если температура поступающей воды при подключении машины с двойными отверстиями для подачи воды через Y часть и одинарное отверстие подачи воды выше 40 °С.

### в) Шланг слива воды

Шланг слива воды может быть прикреплен к боковой стенке раковины или ванны. Шланг не должен перегибаться. Если шланг слива подвешен на раковину или ванну, его можно закрепить держателем, чтобы он не упал.

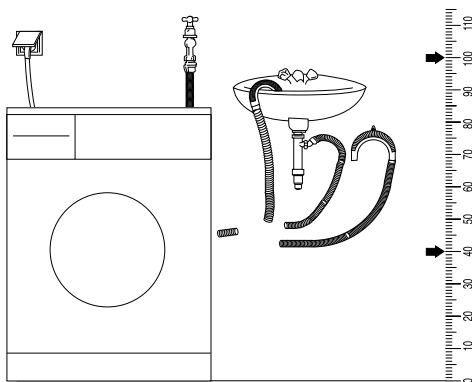

Конец сливного шланга может быть соединен прямо с канализационным отверстием или к сифону на колене раковины.

Шланг должен быть расположен на высоте минимум 40 см и максимум 100 см.



## Подключение к электросети

Подключите в заземленную розетку, с соответствующим напряжением и током, вилку на конце шнура питания стиральной машины.

## 4 Подготовка

### • Обратите внимание на следующее перед началом стирки:

- Вы воткнули вилку в розетку?
- Вы правильно подключили сливной шланг?
- Вы закрыли переднюю дверь?
- Вы открыли кран?

• Если Вы устанавливаете машину самостоятельно, сначала прочитайте раздел «Установка».

### • Разделение белья для стирки:

Разделяйте белье соответственно типу (хлопок, лен, синтетика, шерсть и т.д.), по уровню загрязненности и температуры стирки. Не стирайте белую одежду вместе с цветной. Снимите твердые предметы такие, как ремни, запонки и кольца штор или положите их в мешок для стирки. Освободите карманы. Застегните молнии и пуговицы. Рекомендуется положить очень маленькие предметы, например, детская одежда, в более большие, например, наволочки, или положите их в специальное углубление для стирки. чтобы уберечь их от застревания между мембраной или проскальзывания в бак, фильтр насоса, шланг и пр.

Для стирки белья в пятнах смотри раздел «Практические и полезные советы». Ваша машина может стирать шерстяную одежду с бирками «Машинная стирка» или «Не сбивается в войлок» в специальной программе стирки шерсти без риска повредить их. Деликатная одежда с бирками «Не стирать в машине» или «Ручная стирка» (шелк, чистая шерсть, кашемир и пр.) можно стирать по программе ручной стирки, которая специально разработана.

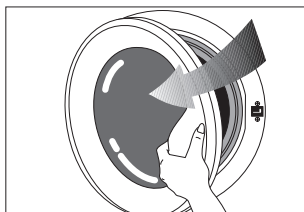

• Чтобы открыть дверь, возьмите за ручку и потяните. Для Вашей безопасности передняя дверь открывается, когда машина не работает. Если индикатор «дверь» горит, дверь открывается.

### • Загрузка белья в машину:

Положите белье, равномерно его распределив, без утрамбовывания. Изделия ручной вязки должны быть вывернуты наизнанку. При закрытии двери убедитесь, что белье не попало между дверью и мембраной.

Закройте дверь слегка толкнув ее. Если передняя дверь неправильно закрыта, стирка не начнется.

### • Выбор мощного средства и смягчителя:

Количество порошка зависит от жесткости воды, количества белья и уровня его загрязненности. Рекомендуемое количество написано на упаковке моющего средства. Если белье не сильно грязное и/или вода не слишком жесткая, используйте моющее средство, как указано на его упаковке. Иначе может образоваться слишком много пены.

Необходимо использовать моющие средства разработанные специально для автоматических стиральных машин. Избегайте отбеливателей, содержащих хлор или серу.

Насыпьте порошок и смягчитель в соответствующие отделения распределителя и закройте его.

Налейте смягчителя столько, сколько рекомендовано на упаковке (примерно <100 мл) Никогда не переливайте через отметку «MAX». Если налить больше, то он смешается с водой для стирки через сифон (III) и напрасно израсходуется. В данном случае нужно заново налить смягчитель. Если смягчитель со временем загустел, необходимо развести его водой. Иначе загустевший смягчитель засорит сифон и перекроет поток.

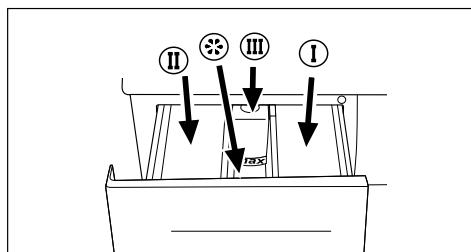

- I. Отделение I, отделение стирального порошка для предварительной стирки.
- II. Отделение II, отделение стирального порошка для основной стирки
- III. Сифон
- ❁ Отделение для смягчителя.

## 5 Выбор программы и эксплуатация Вашей машины

### Панель управления

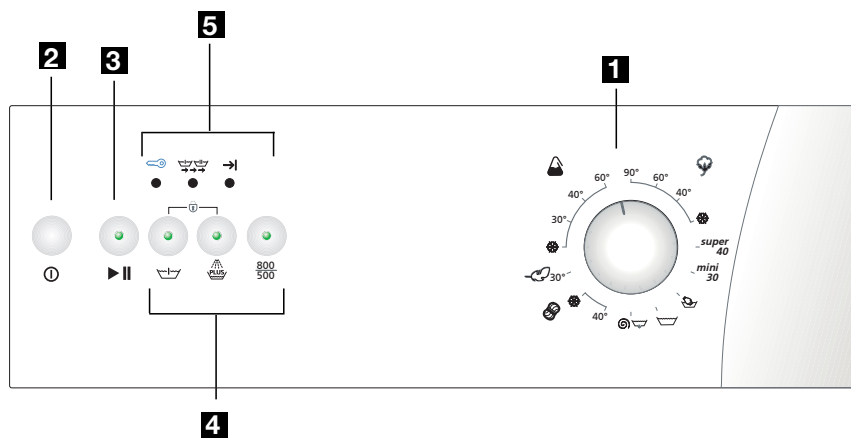

- 1 Кнопка выбора программы
- 2 Кнопка Вкл./Выкл.
- 3 Кнопка Пуск/Остановка/Отмена
- 4 Кнопки дополнительных функций
- 5 Индикатор последовательности программы

### Включение/Выключение

Нажав кнопку «Вкл./Выкл.», Вы подготовили машину к выбору программы. При нажатой кнопке «Вкл./Выкл.» горящий индикатор «Дверь»

означает, что ее можно открыть. Чтобы выключить машину, нажмите кнопку «Вкл./Выкл.» повторно. Нажатие кнопки «Вкл./Выкл.» не означает начало

программы.  
Необходимо нажать кнопку «Пуск/Остановка/Отмена», чтобы машина запустила программу.

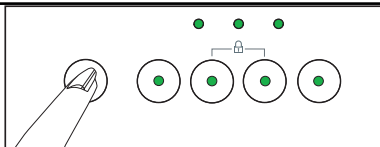

## Табличка выбора программы

Определите подходящий тип программы соответственно типу, количеству, уровню загрязненности и температуре стирки белья посмотрев на табличку

выбора программы. Поверните кнопку выбора программы на нужное положение программа - температура.

Программа		Тип изделий	Максимальная загрузка (кг)	Длительность программы (-мин.)	Расход воды (л)	Потребление энергии (кВт/ч)	Предварительная стирка	Дополнительное полоскание
Хлопок	90	Очень грязные прочные изделия, изготовленные из хлопка, и белье	3.5	136	43	0.97	•	•
Хлопок	60*	Обычный запачканный хлопок и белье, стойкое к длительному нагреванию	3.5	135	43	0.66	•	•
Хлопок	40	Слабо запачканный хлопок и белье, чувствительное к длительному нагреванию	3.5	135	40	0.53	•	•
Хлопок	Холодная вода	Слабо запачканный хлопок и белье, чувствительное к длительному нагреванию	3.5	113	39	0.14	•	•
Super	40	Слабо запачканный хлопок и белье, чувствительное к длительному нагреванию	3.5	165	50	0.17		
Синтетика	60	Обычный запачканный хлопок/с наличием синтетики, стойкий к длительному нагреванию	2.5	116	50	0.78	•	•
Синтетика	40	Слабо запачканный хлопок/с наличием синтетики, стойкий к длительному нагреванию	2.5	108	50	0.51	•	•
Синтетика	30	Слабо запачканный хлопок/с наличием синтетики, стойкий к длительному нагреванию	2.5	91	50	0.28	•	•
Синтетика	Холодная вода	Очень слабо запачканный хлопок/с наличием синтетики, стойкий к длительному нагреванию	2.5	84	50	0.10	•	•
Деликатные ткани	30	Деликатная ткань, чувствительная синтетика, с хлопком	2	68	55	0.34		•
Шерстяные ткани	40	Шерстяные и тонкие ткани с ярлыком для разрешения машинной стрики	1.5	70	55	0.35		•
Шерстяные ткани	Холодная вода	Шерстяные и тонкие ткани с ярлыком для разрешения машинной стрики	1.5	51	55	0.02		•
Ручная стирка	30	Специальная программа для шелка, кашемира или белья без бирки, разрешающей машинную стирку	1	55	40	0.20		
Мини	30	Специальная программа для слабо запачканного белья	2.5	34	30	0.21		
Полоскание		Программа полоскания	3.5	-	20	0.03		
Отжим + опорожнение		Программа отжима + Слив	3.5	-	11	0.03		

• : Имеющиеся функции

\*: Выбор функции по умолчанию

\*Программа энергопотребления EN 60456:1999 и IEC 60456 Ed.4 2001

Расход воды и энергопотребление могут отличаться от значений в вышеуказанной табличке в зависимости от давления воды,

ее жесткости и температуры, температуры помещения, типа стирки и количества, выбранной дополнительной функции и изменений в напряжении.

## Выбор функции

В зависимости от выбранной программы, дополнительные функции выбираются нажатием каждой кнопки функции. Загорается свет выбранной функции. Так как некоторые функции

невозможно выбрать одновременно, одна из них выключается при выборе второй.

## Дополнительные функции

### Предварительная стирка

Для стирки очень грязного белья можно использовать данную функцию в программах хлопка и синтетики.

### Дополнительное полоскание

Можно увеличить количество циклов полоскания при помощи данной функции. Таким образом уменьшается влияние порошка, который остается на белье, на чувствительную кожу.

### Полоскание и остановка с водой

Если Вы не будете вынимать белье в конце программ стирки синтетики и шерсти, можно оставить его в последней воде полоскания, нажав кнопку «Остановка после полоскания»,

чтобы белье без воды не помялось. После этого Вы можете возобновить программу, нажав кнопку «Остановка после полоскания» повторно.

### кнопка выбора скорости отжима

Вы можете отжимать белье со скоростью до 800 об. / мин. в моделях стиральных машин, которые имеют клавишу выбора цикла.

## Блокировка от детей

Данная машина включает блокировку от детей, чтобы защитить последовательность программы, когда кнопки нажаты во время стирки. Чтобы активировать блокировку нажмите и держите кнопки первой и второй дополнительной функции слева одновременно в течение 3 секунд. Свет кнопки первой дополнительной функции будет постоянно мигать. После завершения программы необходимо отключить блокировку для

начала новой программы или внесения изменений в текущую программу. И если те же кнопки нажать в течение 3 секунд, свет второй дополнительной функции погаснет.

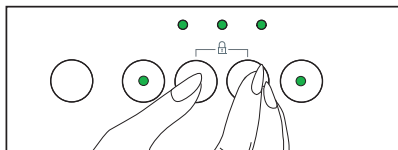

## Последовательность программы

После запуска машины зажжется свет индикатора последовательности программы соответственно выбранной программе.

Когда этап завершается, свет предыдущего этапа гаснет и зажигается свет текущего этапа. При нажатии кнопки «Вкл/Выкл» загорается свет «Дверь».

После выбора программы стирки загорается свет «Стирка» на индикаторе последовательности программы, когда нажата кнопка «Запуск/Пауза/Отмена»

Когда программа завершается, загорается свет «Конец». После завершения программы машина не позволит, ради Вашей безопасности,

открыть дверь. Если, тем не менее, Вы захотите открыть дверь, она не откроется и замигает свет «Дверь». После деактивации замка зажгутся «Дверь» и «Конец». Теперь можно открыть переднюю дверь. Вы можете переключить машину во время работы в режим «Пауза» нажав кнопку «Запуск/Пауза/Отмена».

В данном случае замигает свет «Запуск/Пауза/Отмена». Вы можете внести изменения в установки программы в режиме «Пауза» (См. Изменение программы) и также можно использовать дополнительную функцию, если выбран режим «Пауза» на необходимом этапе программы (См. Дополнительная функция).

Чтобы вернуть обратно в режим «Стирка» и режима «Пауза» необходимо нажать кнопку «Запуск/Пауза/Отмена» снова. В данном случае замигает свет «Запуск/Пауза/

Отмена» и машина продолжит работу.

## Изменение программы

Даже если выбрана новая программа путем изменения положения кнопки выбора программы во время работы машины, будет продолжаться первая программа.

Чтобы изменить программу стирки, нужно отменить текущую программу. (См. Отмена программы)

Чтобы изменить дополнительные функции во время работы машины,

можно это сделать после нажатия кнопки «Запуск/Пауза/Отмена». Если хотите изменить скорость отжима вовремя работы машины, нажмите кнопку «Запуск/Пауза/Отмена», выберите скорость отжима и снова нажмите кнопку «Запуск/Пауза/Отмена».

## Функция добавления белья

Если Вы хотите добавить белье после начала программы стирки, переключите машину в режим «Пауза» нажав кнопку «Запуск/Пауза/Отмена». Если уровень воды в машине позволяет, свет «Дверь» на индикаторе последовательности программы зажжется приблизительно

на 2 минуты позже, и Вы сможете открыть дверь и добавить белье. Если свет «Дверь» не постоянно горит в конце данного этапа, уровень воды не позволяет, и Вы не сможете добавить белье. Вы можете продолжить программу нажав кнопку «Запуск/Пауза/Отмена» снова.

## Отмена программы

Чтобы отменить выбранную программу, нажмите кнопку «Запуск/Пауза/Отмена» в течение 3 секунд и машина начнет спускать воду. Тем временем зажгутся огоньки «Стирка» и «Конец». После окончания спуска воды огоньки «Запуск/Пауза/Отмена» и «Стирка» погаснут. Начнет мигать свет «Дверь». Когда свет «Дверь» горит постоянно, можно открыть дверь и выбрать новую программу. Вы можете начать программу, выбрав новую.

Выбранная программа продолжится, даже если изменится положение кнопки выбора программы во время работы машины. Чтобы изменить программу стирки, новая программа может быть выбрана и запущена после «Отмены программы» нажатием кнопки «Запуск/Пауза/Отмена» в течение 3 секунд, как указано выше.

## Конец программы

Когда программа завершается, на индикаторе последовательности программы загорается свет «Конец». Огоньки «Конец» и «Дверь» горят в течение двух минут после открытия двери, и машина готова для следующей стирки. Если одна из кнопок нажата или положение

кнопки выбора изменено, когда машина завершила программу, свет «Конец» гаснет и остается только свет «Дверь». И если дверь не открыта, свет «Дверь» будет мигать, пока она не будет открыта. Чтобы выключить машину, нажмите кнопку «Вкл/Выкл».

## Разгрузка машины

Машина останавливается автоматически, когда программа завершается. Закройте краны. Потяните ручку, чтобы открыть дверь. Нажмите кнопку «Вкл/Выкл», чтобы выключить машину. После разгрузки

белья оставьте дверь открытой и проветрите барабан. Проверьте внутреннюю часть мембраны и протрите ее.

## 6 Техническое обслуживание и очистка

### Выдвижной распределитель мощных средств

Остатки стирального порошка могут накапливаться в распределителе. Чтобы очистить выдвижной распределитель мощных средств, потяните его на себя нажав указанные точки на сифоне в отделе смягчителя, как показано на рисунке. Промойте распределитель в раковине большим количеством воды.

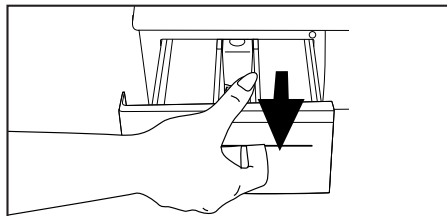

### Сифон

Не забудьте почистить сифон (цветная часть в распределителе), если он загрязнился. Чтобы вытащить сифон, сперва вытащите распределитель. Для избежания засорения очистите остатки внутри. После очистки, установите обратно сифон и проверьте правильность установки.

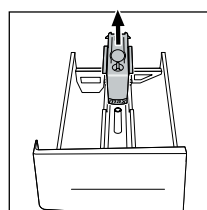
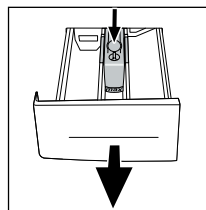

### Фильтры подачи воды

На конце клапанов подачи воды, которые монтируются сзади машины, и плоском конце шланга подачи воды, который монтируется на краны, есть фильтры. Данные фильтры защищают от посторонних частиц и грязи, которые могут быть в поступающей воде. Фильтры должны быть чистыми. Чистите их при закрытых кранах. Снимите шланги подачи воды. Очистите верх фильтров на клапанах подачи воды тонкой щеткой. Если фильтры сильно грязные, можно вытащить их плоскогубцами и почистить. Фильтры плоского конца шлангов подачи воды должны быть

вручную вынуты с прокладками и тщательно промыты водой. (Существуют два фильтра в машинах с одной подачей воды (холодная) и четыре фильтра в машинах с двойной подачей (горячая-холодная).

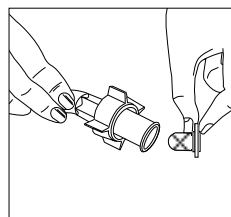
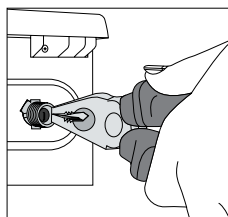

### Шланг

Так как существует риск замораживания в холодных регионах, оставшаяся вода в машине может замерзнуть и повредить машину. В данном случае оставшуюся воду в

насосе и шлангах следует спустить, сняв фильтр насоса. Шланги подачи воды должны быть освобождены, сняв их с кранов.

## Чистка фильтра насоса

- Периодически чистите фильтр от посторонних частиц!
- Если посторонние частицы (монеты, пуговицы, детские носки и пр.) закупоривают насос, почистите фильтр.
- Перед чисткой, сперва вылейте оставшуюся внутри воду.
- Внимание, горячая вода: В машине может быть 15 литров горячей воды 90°C. Аккуратно откройте фильтр.

Полностью спустите воду в следующих ситуациях...

- перед очисткой фильтра от посторонних частиц;
- перед транспортировкой машины (например, переезд в новый дом);
- при вероятности замерзания.

1. Выключите машину, вытяните шнур питания из розетки и закройте кран. Подождите пока не остынет мыльная вода. Иначе, есть вероятность ошпаривания.
2. Откройте служебную крышку, нажав кнопку. Чтобы вода, которая находится внутри насоса не пролилась на пол, поставьте ведро впереди крышки фильтра. Вытяните фильтр, повернув его против часовой стрелки.
3. Чтобы открутить фильтр

- посторонних частиц, поверните его на пол-оборота (против часовой стрелки) и удалите оставшуюся воду тряпкой. Когда воды нет, поверните фильтр от посторонних частиц пока он полностью не освободится и вытащите его.
4. Очистите фильтр от посторонних частиц и отверстие насоса.
  5. Установите обратно фильтр и слегка проверните (по часовой стрелке).
  6. Закройте служебную крышку.

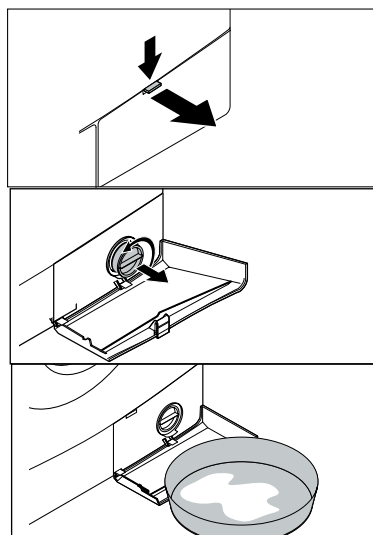



## **Гарантия не распространяется на изделия, недостатки в которых возникли вследствие:**

1. Не соблюдения требований Изготовителя, указанных в гарантийном документе;
2. Не соблюдения Потребителем правил установки, подключения, эксплуатации, хранения или транспортировки изделия, указанных в инструкции по эксплуатации;
3. Ремонта не уполномоченными на то лицами, если такой ремонт повлек за собой отказ изделия;
4. Разборки изделия, изменения конструкции и других вмешательств, непредусмотренных инструкцией по эксплуатации;
5. Неисправностей и повреждений, вызванных экстремальными условиями и действием непреодолимой силы (пожар, стихийные бедствия, и т.д.);
6. Повреждений техники или нарушений ее нормальной работы, вызванных животными или насекомыми;
7. Повреждений техники или нарушений ее нормальной работы, вызванных сверхнормативными отклонениями параметров сети электро-, газо-, или водоснабжения от номинальных значений;
8. Использования изделия для предпринимательской деятельности и/или в непредусмотренных целях;
9. Образования на нагревательных элементах избыточного слоя накипи (при повышенной жесткости воды необходима обработка соответствующими составами);
10. Попадания во внутренние рабочие объемы изделия посторонних предметов, мелких деталей одежды или остатков пищи;
11. Механических повреждений изделия Потребителем (царапины, трещины, сколы и т.п.);
12. Потери товарного вида вследствие воздействия на изделие химических веществ;
13. Термических и других подобных повреждениях, которые возникли в процессе эксплуатации.



## **Изготовитель не принимает претензии в следующих случаях:**

1. Не соблюдения правил установки;
2. Отсутствия оригинального гарантийного талона;
3. При отсутствии в гарантийном документе следующих сведений: даты продажи, штампа торгующей организации, подписи продавца, модели и серийного номера изделия;
4. Внесения любых исправлений (изменений) в текст гарантийного документа.



## Уважаемый Покупатель!

Благодарим Вас за выбор изделия торговой марки **BEKO**.  
Настоящие условия гарантии действительны на территории России, **если иные условия не установлены действующим законодательством.**

1. Изготовитель устанавливает на изделие гарантийный срок 2 (два) года со дня передачи Потребителю. Срок службы бытовой техники «БЕКО» при соблюдении правил эксплуатации и применения ее в бытовых целях составляет 10 (десять) лет.
2. Гарантия распространяется на изделия, использующиеся только для личных, семейных, домашних нужд, а также нужд, не связанных с осуществлением предпринимательской деятельности.
3. Проследите, чтобы гарантийный документ был правильно заполнен, не имел исправлений и в нем были указаны: дата продажи, штамп торговой организации и подпись продавца, модель и серийный номер изделия, дата установки, название и штамп фирмы-установщика.
4. Сохраняйте гарантийный документ, чек на проданное изделие и квитанцию на услуги по его установке (доставке), доработке водяных и электрических внутриквартирных коммуникаций, а также любые другие документы, относящиеся к гарантийному или техническому обслуживанию изделия.
5. Гарантийный срок на запчасти, замененные в течении гарантийного срока, составляет 6 (шесть) месяцев.
6. Прежде чем вызвать специалиста сервисного центра «БЕКО», внимательно прочитайте инструкцию по эксплуатации изделия. Если изделие исправно, то за сервисным центром «БЕКО» остается право требовать от Потребителя оплаты ложного вызова.
7. Любые претензии по качеству изделия рассматриваются только после предварительной проверки качества изделия представителем сервисного центра «БЕКО».
8. Изготовитель не несет какой-либо ответственности за любой возможный ущерб, нанесенный потребителю, в случае не соблюдения последним требований Изготовителя, указанных в данном гарантийном документе и инструкции по эксплуатации.



### Установка и подключение

1. Производитель рекомендует Вам доверить установку и подключение изделия «БЕКО» специалистам сервисного центра «БЕКО». Вы можете также обратиться в любую другую организацию, имеющую сертификат на оказание подобных услуг.
2. Оплата работ по установке и подключению изделия происходит по прейскуранту сервисного центра. Условия оплаты работ по установке и подключению регулируются действующим законодательством. Изготовитель не несет какой-либо ответственности за любой ущерб, нанесенный имуществу граждан вследствие установки и подключения, не соответствующих требованиям, указанным в инструкции по эксплуатации, и/или произведенных не уполномоченными на это лицами.
3. В случае нарушения требований Изготовителя по установке и подключению, ответственность за причиненный ущерб несет лицо, проводившее эту работу.



### ВНИМАНИЕ !

*Изделие, имеющее трех-контактную сетевую вилку, обязательно должно быть заземлено!*



# Contents

---

<b>1</b>	Specifications of your Washing Machine	> 3
<b>2</b>	Warnings	> 4
<b>3</b>	Installation	> 6
<b>4</b>	Preparation	> 8
<b>5</b>	Program Selection and Operating Your Machine	> 9
<b>6</b>	Maintenance and Cleaning	> 13

## Your Washing Machine

---

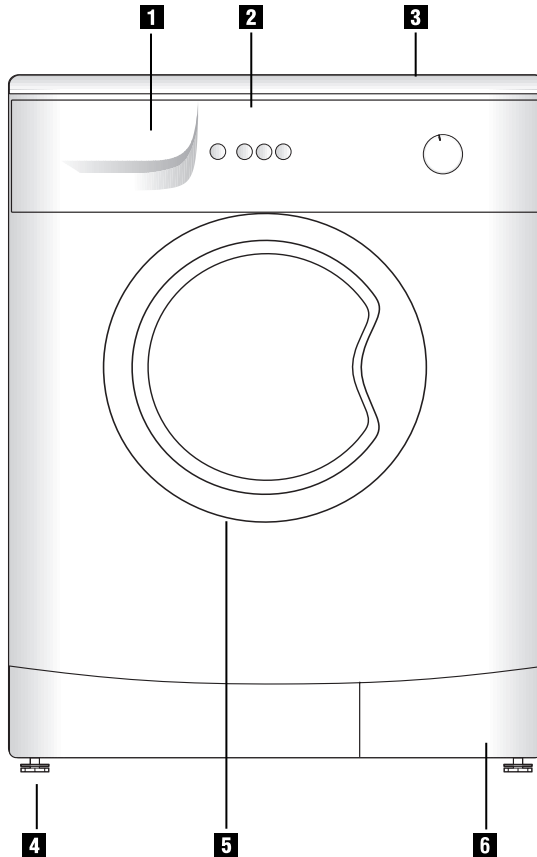

**1** Detergent Drawer

**2** Control panel

**3** Tabletop

**4** Adjustable feet

**5** Front door

**6** Filter cover

The illustrations in this guide are schematic and may not exactly match with your product.

# 1 Specifications of your Washing Machine I

Models		<b>WKE 13580 D</b>	<b>WKE 13560 D</b>
Maximum dry laundry capacity (kg)		3,5	3,5
Height	(cm)	84	84
Width	(cm)	60	60
Depth	(cm)	35	35
Net Weight	(kg)	58	58
Electricity	(.V/Hz)	230 V / 50hz	230 V / 50hz
Total Current	(A)	10	10
Total Power	(W)	2300	2300
Washing -rinsing cycle	(rpm)	52	52
Spinning cycle	(.rpm max)	800	600

In order to improve the product quality, modifications can be made in the specifications without prior notice.

The values that are declared in the markings on your product or in the printed documents accompanying are obtained in a laboratory environment according to the related standards. These values may vary according to the usage of the product and environmental conditions.

## 2 Warnings

---

- This product is designed for household usage.
- Your washing machine is adjusted to 230 volts. Your machine may not operate with low voltage.
- If the current value of the fuse at your home is less than 16 amperes, consult a qualified electrician and have a fuse of 16 amperes installed.
- When using with or without a transformer, make sure that the grounding installation is made by a qualified electrician. When used without grounding, our company shall not be responsible for the possible damages.
- In order to make your machine ready to use, call Authorized Service and if your clean water installation and water drains are not proper, call a qualified plumber.
- Your machine should not be placed on a rug covered floor. Otherwise, electrical parts may overheat since your machine will not be able to take air from the bottom. This may lead to the machine malfunction.
- While installing the machine, make sure that the hot and cold water taps are connected correctly. Otherwise, your laundries may come out hot in the end of washing process and worn out.
- When the supply cord/plug of the machine is damaged, you must call the authorized service.
- Make sure that the water inlet hoses are new. Do not use worn out/used water inlet hoses again. It may cause stains to remain on your laundries.
- Before washing the clothes that are pre-treated with cleaning agents (gasoline ether, liquid stain remover and etc.) rinse thoroughly with clean water.
- Never wash the device with a water hose! There is a risk of electric shock! Before cleaning, always disconnect the electricity connection by unplugging.
- Never touch the plug with wet hands. Never grab from the cable but from the plug when unplugging.
- If the power cable or the plug is damaged, or the appliance shows any other errors, do not operate the appliance!
- For the failures that can not be solved by applying the information given in these operating instructions:  
Turn off the machine, unplug it, close the water tap and contact with the customer service center. Never try to repair the machine by yourself.
- When you operate your washing machine for the first time, use Cotton 90<sup>o</sup> program with detergent without loading the machine with laundry in order to make it ready for washing your laundry. After washing the very dirty clothes such as the working clothes of a car technician, it is recommended to repeat the machine cleaning process.
- The performance of your washing machine depends on the compound effect of the machine, water and the cleaning agent that is used. If poor and unqualified cleaning agents are used, stains on your laundries will be stabilized. Before washing the stained laundries, pay attention to clean them as described in the following pages.
- Your machine is designed to resume its operation when the power restores after a power failure. You can not cancel the program by pressing On/Off button. When the power restores, the machine will resume from the point it stopped.
- During the production, some water may have remained in your machine because of the quality control processes. It does not cause any damage to your machine.

## Things to do Before Calling the Authorized Service

If the light of the 1st auxiliary function on the left hand side is flashing	It is in the child-lock mode. (See. Child-lock)
If the cover and washing light on the program follow-up indicator is flashing and the end light is constantly on	The program selection knob may be in-between position. Readjust the program by turning the program selection knob. If the warning continues, contact the authorized service.
If the light of Start/Pause/Cancel button starts to flashing after a short time you start your machine	The door is unlocked. Open and close the door again and restart the washing program.
If the "Washing" light on the program follow-up indicator is flashing	The water may be cut or the taps may be closed. Check the taps. Turn off your machine and restart. If the fault persists, unplug your machine, close the taps and contact the authorized service.
If the program can not be started or selected	Machine may be in the self-protection mode due to the substructure problems (grid voltage, water pressure and etc.) Therefore, you can not start or select a program. Press Start/Pause/Cancel button for 3 seconds and return the machine to the factory settings. (See.Cancelling a Program)
If the water is cut while your machine is operating, the current program does not proceed. To continue the program	Press "Start/Pause/Cancel" button, program will proceed.
Your machine may stop due to the low voltage	Wait for a while. When the voltage reaches to a normal level your machine will start to operate.
During the production, some water may have remained in your machine because of the quality control processes.	This does not cause any damage to your machine.
You have selected the program in your machine and pressed the "Start/Pause/Cancel" button but the machine did not start	The plug of your machine may not be plugged in a grounded outlet, front cover may not be closed or the fuse may be blown.
Is water coming from under your machine	Check the water inlet and drainage hoses. Are they well mounted? Gaskets of the water inlet hoses may not be well seated. If the problem is none of them, the pump filter may not be well closed.
Is the water drained directly?	Check if the drainage hose is connected as described in the user guide.
During the water drainage, you may hear water sound from the pump	This sound is normal.
Is foam running over the detergent drawer?	Check if your detergent is suitable for automatic machine. Use the recommended amount of detergent in your next washing.
If sometimes you are not satisfied with the rinsing and spinning efficiency (laundries have detergent remnants or they are not dry enough)?	Make sure that you have selected the correct program, you have adjusted the speed adjusting/ decrease button correctly and you have loaded the right laundries for the program you have chosen, try again when the voltage is normal.

## 3 Installation

### 1. Removing the packaging reinforcements

To remove the packaging reinforcement lean the machine backward, take the reinforcement by pulling from the braid.

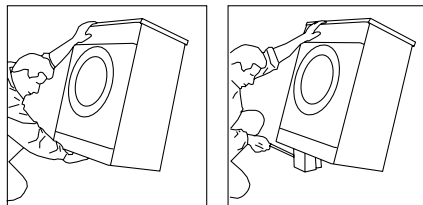

### 2. Removing the transportation safety bolts

Before operating the machine, the transportation safety bolts must definitely be removed. For this,

1. Loosen the “C” bolts thoroughly by turning them anticlockwise with the help of a suitable wrench.
2. Pull off the transportation safety bolts.
3. Insert the “P” plastic caps in the direction of arrow into the holes from where the transportation safety bolts are removed.

Please note! Keep the transportation safety bolts in a safe place in order to reuse them for any other transportation.  
Transport your washing machine with the transportation safety bolts installed.

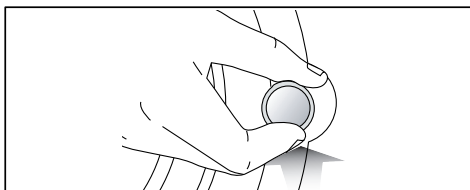
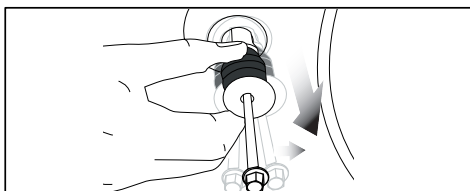
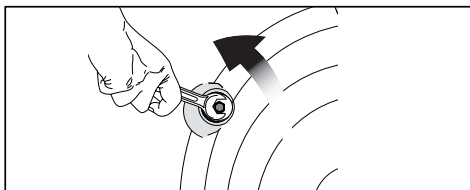

### 3. Adjusting the feet

Your machine must stand level and balanced on its feet in order to operate more silent and vibration-free.  
First loosed the plastic counter nut on the adjustable feet of your machine.  
After maintaining the balance by adjusting the feet, tighten the plastic counter nut upwards.

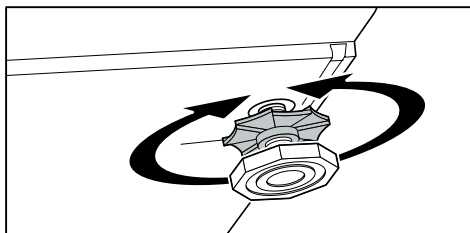



## Water connections

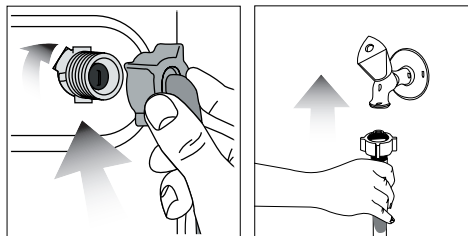

### a) Water inlet hose

The specific hoses that come with the machine are connected to the water inlet valves on the machine. Red labeled hose is for hot water inlet and blue labeled hose is for cold water inlet.

In order to prevent the water leakages that may occur on the connection points, rubber seals are placed on the hose or in the package (4 pieces for the models with double water inlets and 2 pieces for other models). These gaskets should be used for connections in both sides of the hose. Gaskets on the machine side should fit in the hose filter channel.

Since the connection points are under water pressure, turn on the taps to the maximum after the connection. Check if there is any water leakage at the connection points. In order to prevent the water leakages and the damages they may cause, keep the taps closed when you are not using the machine.

Minimum 1 bar and maximum 10 bars of water flow from the tap is enough for your machine to operate efficiently. (In practice, 1 bar means that more than 8 liters of water per minute flows from a full open tap.)

Install the elbowed end of the hose to your machine. Hand-tighten the nuts of the hose, do not use a spanner

Models with double water inlets can be used as a model with a single water inlet by using a plug. Plug should be installed to the hot water valve. A rubber gasket should be used in order to prevent water leakage from the connection point.

Do not connect the product with single water inlet to the hot water tap. The product may switch to the protection mode if the temperature of the water connected to a product with double water inlet through a Y part and single water inlet is above 40°C.

### a) Water drainage hose

Water drainage hose can be attached to the side wall of a sink or bathtub. Hose should not be bend. When the drainage hose is hanged on a sink or bathtub, it can be secured with a hose bracket so that it will not fall.

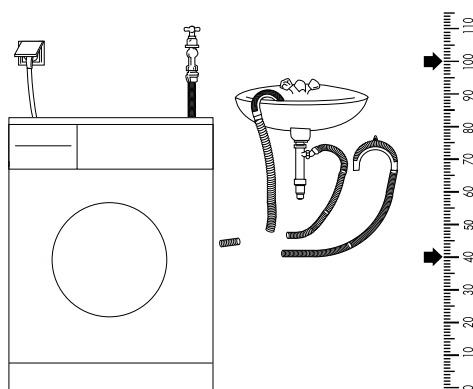

The end of drainage hose can be connected directly to the waste water drainage hole or to the specific end that is installed to the outlet elbow of the sink.

The hose should be installed to a height of 40 cm minimum and 100 cm maximum.

## Electrical Connection

Plug in the grounded plug at the end of the power cable of the washing machine to a grounded wall outlet which is fed with suitable voltage and current.

## 4 Preparation

- **Please note the followings before start ing to wash your laundry:**

- Have you plugged the machine?
- Have you connected the drainage hose as necessary?
- Have you closed the front door?
- Have you opened the tap?

- If you are installing your machine by yourself, please read the "Installation" section first.

- **Separation of the laundries to be washed:**

Please separate the laundries according to their types (cotton, linen, synthetic, woolen, etc.), dirtiness levels and washing temperature. Do not wash the white clothes along with the colored ones.

Remove solid objects such as belts, cuff links and curtain rods from the laundries or put them into a washing bag.

Empty the pockets. Zip and button up. It is recommended to place the very small laundries such as baby clothes into the big laundries such as pillowcases or put into a special

washing file in order to prevent them from sticking between the bellows or slipping into the cauldron, pump filter, hose and etc.

For stained laundries, see the Practical and useful information section. Your machine can wash the woolen clothes with a "Machine Washable" or "Unfeltable" label in the special woolen program without damaging them.

Sensitive clothes with a "Do not wash in the machine" or "Hand-wash" (silk, pure wool, cashmere and etc.) label can be washed in the hand-wash program which is designed specifically.

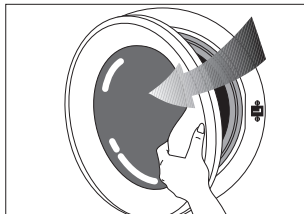

- To open the front door, grab the handle and pull it. For your safety, the front door of your machine can only be opened when the machine is not operating. If the "door" LED is on, the door can be opened.

- **Loading the laundry into the machine:** Place the laundries by spreading and without compaction. Place your hand woven clothes into the machine by turning inside out. When closing the door, make sure that no laundry is in between the door and the rubber bellows.

Push the front door to close it. If the front door is not closed correctly, washing does not start.

- **The selection of detergent and softener:**

The detergent amount depends on the hardness of water, the amount of laundry and the dirtiness level of the laundry. Recommended amounts are written on the detergent package. If your laundries are not very dirty and/or your water has a low hardness, use less detergent as recommended in the detergent packages. Otherwise you may encounter excessive foam.

You should use detergents that are developed especially for automatic washing machines. Avoid using bleachers that contain chlorine or sulfur.

Put the powder detergent and softener into the appropriate compartments in the detergent drawer and close the detergent drawer.

Pour the softener as recommended in the package (generally <100ml; i.e. 1 tea cup) Never exceed the “MAX” marking. If you put more, it will mix into the washing water via siphon (III) and it will be wasted. In this case, it may be necessary to refill the softener. If the softener is condensed over time, it may be necessary to dilute with some water. Otherwise, condensed softener clog the siphon and block the flow.

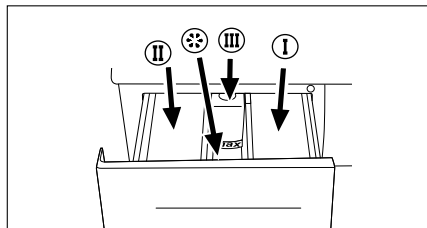

- I. Compartment I, the powder detergent compartment for prewash.
- II. Compartment II, the powder detergent compartment for main washing.
- III. Siphon
- ☼ The softener compartment.

## 5 Program Selection and Operating Your Machine

### Control Panel

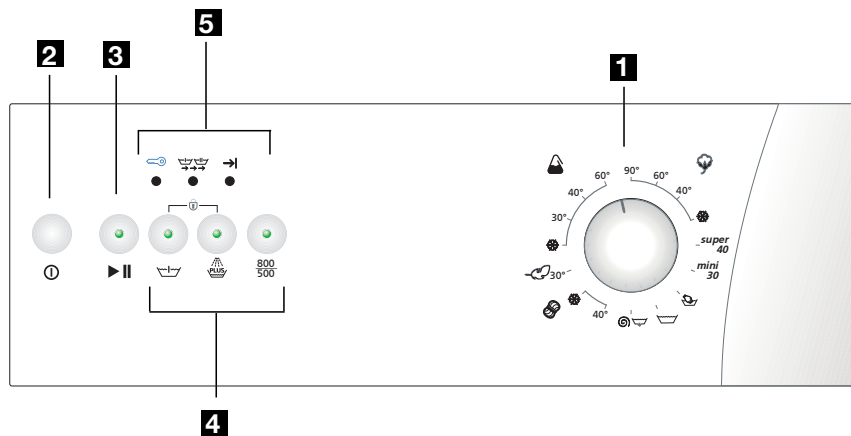

- 1 Program selection knob
- 2 On / Off button
- 3 Start/Pause/Cancel button
- 4 Program follow-up indicator
- 5 Auxiliary function buttons

### Turning On/Off

You can make the machine ready for program selection by pressing the “On /off” button. When “On/Off” button is pressed, “Door” LED is on meaning that

“door can be opened”. To turn off the machine, press the “On/Off” button again. Pressing the “On/Off” button never means that the program is started.

You must press “Start/Pause/Cancel” button in order the machine starts its program.

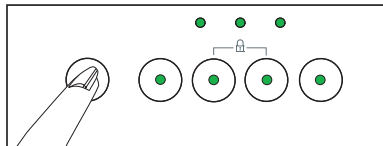

## Program selection table

Determine the suitable program according to the type, amount, dirtiness level and washing temperature of the laundry by looking at the

program selection table. Turn the program selection knob to the program-temperature position that you want to wash with.

Programme		Fabric Type	Max. Load (kg)	Programme Duration (~min)	Water Consumption (l)	Energy Consumption (kWh)	Prewash	Rinse Plus
Cottons	90	Heavy soiled Durable fabrics made of cotton and linen.	3.5	136	43	0.97	•	•
Cottons	60*	Normal soiled cotton and linen durable to heat	3.5	135	43	0.66	•	•
Cottons	40	Less soiled cotton and linen sensitive to heat	3.5	135	40	0.53	•	•
Cottons	Cold	Less soiled cotton and linen sensitive to heat	3.5	113	39	0.14	•	•
Super	40	Less soiled cotton and linen sensitive to heat	3.5	165	50	0.17		
Synthetics	60	Normal soiled cotton/synthetic blended durable to heat	2.5	116	50	0.78	•	•
Synthetics	40	Less soiled cotton/synthetic blended durable to heat	2.5	108	50	0.51	•	•
Synthetics	30	Less soiled cotton/synthetic blended durable to heat	2.5	91	50	0.28	•	•
Synthetics	Cold	Very less soiled cotton/synthetic blended durable to heat	2.5	84	50	0.10	•	•
Delicate	30	Delicate, sensitive synthetic, cotton blended	2	68	55	0.34		•
Woolens	40	Woolen and delicate blended with machine wash label	1.5	70	55	0.35		•
Woolens	Cold	Woolen and delicate blended with machine wash label	1.5	51	55	0.02		•
Hand wash	30	Special program for silk, cashmere or laundry with no machine wash sign	1	55	40	0.20		
Mini	30	Special program for Less soiled linens	2.5	34	30	0.21		
Rinse		Rinse Program	3.5	-	20	0.03		
Spin + Pump		Spin Program + Discharging	3.5	-	11	0.03		

• : Options available

\*: Default funktion selection

\*\*Energy Label Program EN 60456:1999 and IEC 60456 Ed.4 2001

Water and power consumption may show differences from the table above depending on the water pressure,

hardness and temperature, environmental temperature, laundry type and amount, auxiliary function selection and changes in the electricity voltage.

## Function Selection

Depending on the selected program, the selectable auxiliary functions are selected by pressing the each function's button. The light of the selected function comes

on. Since it is not possible to select some of the auxiliary functions together, one of them becomes off when the other one is selected.

## Auxiliary Functions

### Prewash

To wash the very dirty laundries, you can use this function in the cotton and synthetic programs.

### Rinse Plus

You can increase the number of the current rinsing cycles by using this function. Thus, the risk of the sensitive skins get effected by the detergent remaining on the laundry is reduced.

### Rinse Hold

If you do not take out the laundries at the end of the synthetic and woolen programs, you can leave them in the last rinsing water by pressing the Rinse Hold button in order to prevent them getting

wrinkled in the waterless environment.

After this process, you can resume the program by pressing the Rinse Hold button again.

### Spin Speed Selection

Using this button, you can select final spin speed upto 800 rpm. If you do not want to apply spinning to your clothes, select "No Spin" option.

## Child Lock

"This machine is equipped with a child lock in order to prevent the program flow to be affected when the buttons are pressed during washing cycles. In order to enable the child lock, press and keep pressed the 1st and 2nd auxiliary function buttons from the left at the same time for 3 seconds.

The light of the 1st auxiliary function button will flash continuously.

After the program completes, it is necessary to disable the child lock in order

to initiate a new program or interfere the program. Therefore, when the same buttons are pressed for 3 seconds, light of the second auxiliary function will go off.

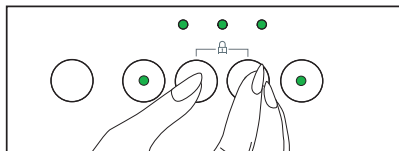

## Program Flow

After the machine starts to operate, the related light in the program follow-up indicator comes on according to the selected program.

When a step is complete, the light of the previous step goes off and the light of the related step comes on. When On/Off button is pressed, the "Door" light comes on.

After the washing program is selected, "Washing" light on the program follow-up indicator comes on when the "Start/Pause/Cancel" button is pressed.

When the program ends "End" light comes

on. After the program is complete, the machine will not allow you to open the door for a while for your safety. If you want to

open the door meanwhile, the door will not open and the "Door" light will flash. After the door lock is deactivated the "Door" and "End" lights will come on. Now you can open the front door. You can switch your machine in to the "Pause" mode by pressing the "Start/Pause/Cancel" button while your machine is operating.

In this case, "Start/Pause/Cancel" light will

flash. You can make some changes in the program settings in the Pause mode (See. Changing the Program) and you may also benefit from the laundry addition function if the “Pause” mode is selected at a suitable step of the program (See. Laundry addition function).

## Changing the Program

Even if a new program is selected by changing the position of program selection knob while your machine is operating, the first selected program continues to run. In order to change the washing program, the ongoing program should be cancelled. (See. Cancelling a program)  
In order to change the auxiliary functions while your machine is operating, you can

In order to return to the “Washing” mode from the “Pause” mode, you need to press the “Start/Pause/Cancel” button again. In this case, “Start/Pause/Cancel” light will flash and your machine will resume its program.

make any desired changes after pressing the “Start/Pause/Cancel” button.

If you want to change the spin speed while your machine is operating, press the “Start/Pause/Cancel” button, select the spin speed and press the “Start/Pause/Cancel” button again.

## Laundry Addition Function

If you want to add laundry to your machine after the washing program starts, switch the machine to pause mode by pressing “Start/Pause/Cancel” button. If the water level in the machine is suitable, the “Door” light on the program follow-up indicator comes on approximately 2 minutes later

and you can open the door and add laundry. If the “Door” light is not continuously on at the end of this period, the water level in the machine is not suitable and you can not add laundry. You can resume the program by pressing “Start/Pause/Cancel” button again.

## Cancelling a program

In order to cancel the selected program, “Start/Pause/Cancel” button is pressed for 3 seconds and machine starts to drain at the end of this time. Meanwhile, “Washing” and “End” lights are on. After the drainage process completes “Start/Pause/Cancel” and “Washing” lights are off. “Door” light starts to flash. When the “Door” light is on continuously, the door can be opened and a new program can be selected. You

can start a program by selecting a new program. The selected program continues to run even if the position of program selection knob is changed while your machine is operating. In order to change the washing program, a new program can be selected and started after “Cancelling a program” by pressing the “Start/Pause/Cancel” button for 3 seconds as described above.

## End of the Program

When the program ends “End” light on the program follow-up indicator comes on. “End” and “Door” lights come on within two minutes after the door is opened, the machine becomes ready for the next washing. If any of the buttons is pressed or the position of the selection knob is

changed when the machine is at the end of a program, “End” light goes off and only the “Door” light remains on. Meanwhile, if the door is still locked, the “Door” light flashes until the door is opened. To turn the machine off, press the “On/Off” button.

## Unloading the Laundries

Your machine stops automatically when the program ends. Turn off the taps. Grab and pull the handle to open the door. Press "On/Off" button to turn off your machine. After you take the laundries out,

leave the front door open and ventilate the inside of the machine. Check the inside of the bellows and wipe it.

## 6 Maintenance and cleaning

### Detergent Drawer

The powder detergent remnants may accumulate in the detergent drawer. To clean the detergent drawer, pull the drawer towards you by pressing the marked point of the siphon in the softener compartment as shown in the illustration. Wash the drawer in the sink with plenty of water.

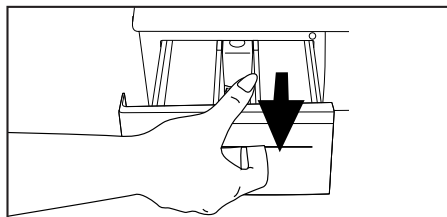

### Siphon

Do not forget to clean the siphon (the colored part in the detergent drawer) when it gets dirty. To remove the siphon, first take out the detergent drawer. To prevent clogging, clean the softener remnants inside of it. After cleaning, put back the siphon and check if it is well seated or not.

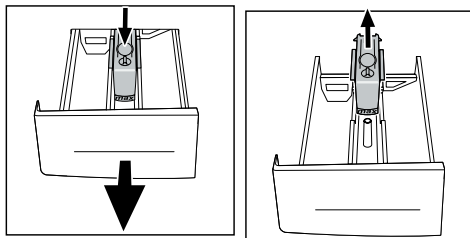

### Inlet Water Filters

At the end of the water inlet valves which are mounted to the back of the machine and the flat end of the water inlet hoses that are mounted onto the taps, there is one filter for each. These filters prevent the foreign substances and dirt in the water entering the machine. Filters should be cleaned when they get dirty. To do this, close the taps. Remove the water inlet hoses. Clean the tops of the filters on the water inlet valves with a thin brush. If the filters are very dirty, you can pull out with pliers and clean them. The filters on the flat end of the water inlet hoses should be taken out with their gaskets by hand

and cleaned thoroughly under the flowing water. (There are 2 filters in the machines with single (cold) water inlet and 4 filters in the machines with double (hot-cold) water inlets.

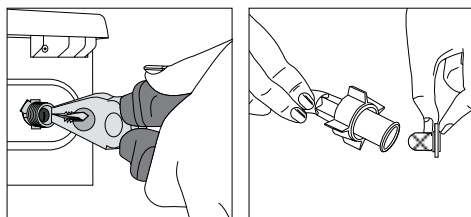

## Hose

Since there is a risk of freezing especially in the cold areas, the water remaining in the appliance can be frozen and damage the appliance. In this case, the water remaining in the pump and hoses should

be drained by removing the pump filter. Water inlet hoses should also be emptied by removing them from the taps.

## Cleaning the pump filter

- Clean the foreign substance filter periodically at least for once!
- If the foreign substances (coins, buttons, baby socks and etc.) clog the foamy water pump, clean the filter.
- Before cleaning, empty the water that remains inside first.
- Hot water danger: There may be 15 liters of hot water at 90°C in the machine. Open the filter carefully.

Drain the water completely in the following situations...

- before cleaning the foreign substance filter;
- before transporting the machine ( for example moving into a new house);
- when there is a risk of freezing.

1. Turn off the appliance, unplug the power cable and close the tap. Wait for the hot soapy water to cool enough. Otherwise, there is a risk of scalding.

2. Open the service cover by pressing the button. In order to prevent the little amount of water that is inside pump spilling over the floor, put a container in front of the filter cover. Take out the filter by turning anti-clockwise.

3. To loosen the foreign substance filter, turn it half turn (anticlockwise) and take the remaining water with a cloth. When there is no water, turn the foreign substance filter until it is totally released and take it out.

4. Clean the foreign substance filter and pump opening.

5. Reinstall the foreign substance filter and turn it tightly (clockwise).

6. Close the service cover.

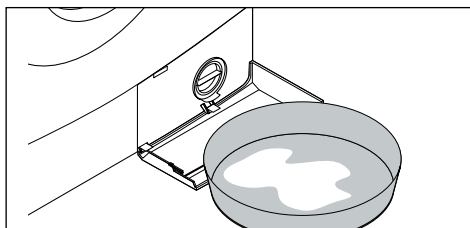
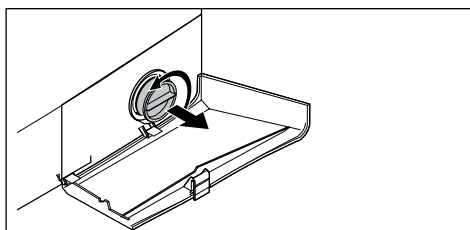
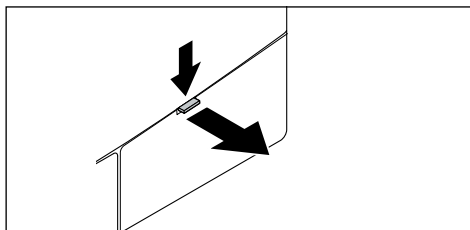



On/Off	Start Pause	Reset 3'' Reset	Coton	Synthetics	Woolens	Delicate	Babycare	Sport	Shirt	Hand wash
Intensive	Rinse hold	Express	Quick wash	Duvet	Anti creasing	Rinse plus	Time delay	Temperature	No heat	Cold
Prewash	Main wash	Rinse	Drain	Spin	No spin	Door ready	Wash	End	Child lock	Conditioner





Действует только на территории РФ / Valid for Russian Federation only

# ВЕКО

## ГАРАНТИЯ 2 ГОДА

Адрес: 105264, Россия, г. Москва, Измайловский б-р, д. 43

Телефон службы сервиса **8-800-200-23-56** (Звонок бесплатный на всей территории России)

<http://www.beko.ru>

## Гарантийный талон серия RUS

Модель..... Серийный номер .....

Дата продажи.....

Компания .....

Подпись продавца .....

ПЕЧАТЬ

Дата установки.....

Компания.....

Подпись мастера.....

ПЕЧАТЬ

Покупатель.....

*Фамилия, Имя, Отчество*

Изделие получено в полной комплектации,  
проверялось в присутствии покупателя.

Покупатель с условиями гарантии ознакомлен.....

*Подпись Покупателя*



Отрывные купоны гарантийного талона являются средством отчетности о выполнении сервисным центром гарантийных работ. Купон изымается из гарантийного талона после удовлетворения Ваших претензий.

### ВЕКО ВЕКО ВЕКО

серия RUS

Дата продажи

.....  
.....

ПЕЧАТЬ  
МАГАЗИНА

# 3

ГАРАНТИЯ  
2 ГОДА

серия RUS

Дата продажи

.....  
.....

ПЕЧАТЬ  
МАГАЗИНА

# 2

ГАРАНТИЯ  
2 ГОДА

серия RUS

Дата продажи

.....  
.....

ПЕЧАТЬ  
МАГАЗИНА

# 1

ГАРАНТИЯ  
2 ГОДА

Место для наклейки кода изделия